

ТЕХНИЧЕСКО ПРИЛОЖЕНИЕ

№ 10-5-1

Виктория-05 ООД

ул. "Иван Момчилов" №1Б, 5100 Горна Оряховица,
телефон: +359 618 60200, e-mail: info@v05.bg, <http://www.v05.bg>

**Камина отоплителна за твърдо гориво с периодичен режим на горене,
работеща със затворени врати за отопление на битови помещения**

Наименование: **PARMA SL, PARMA L, PARMA**
Клас на плътност: Тип В (БДС EN 16510-1:2023)
Тип гориво: Нацепени дървени трупи с влажност до 25%
Отопляем обем: 95 м³

Технически данни и съставни части на камината

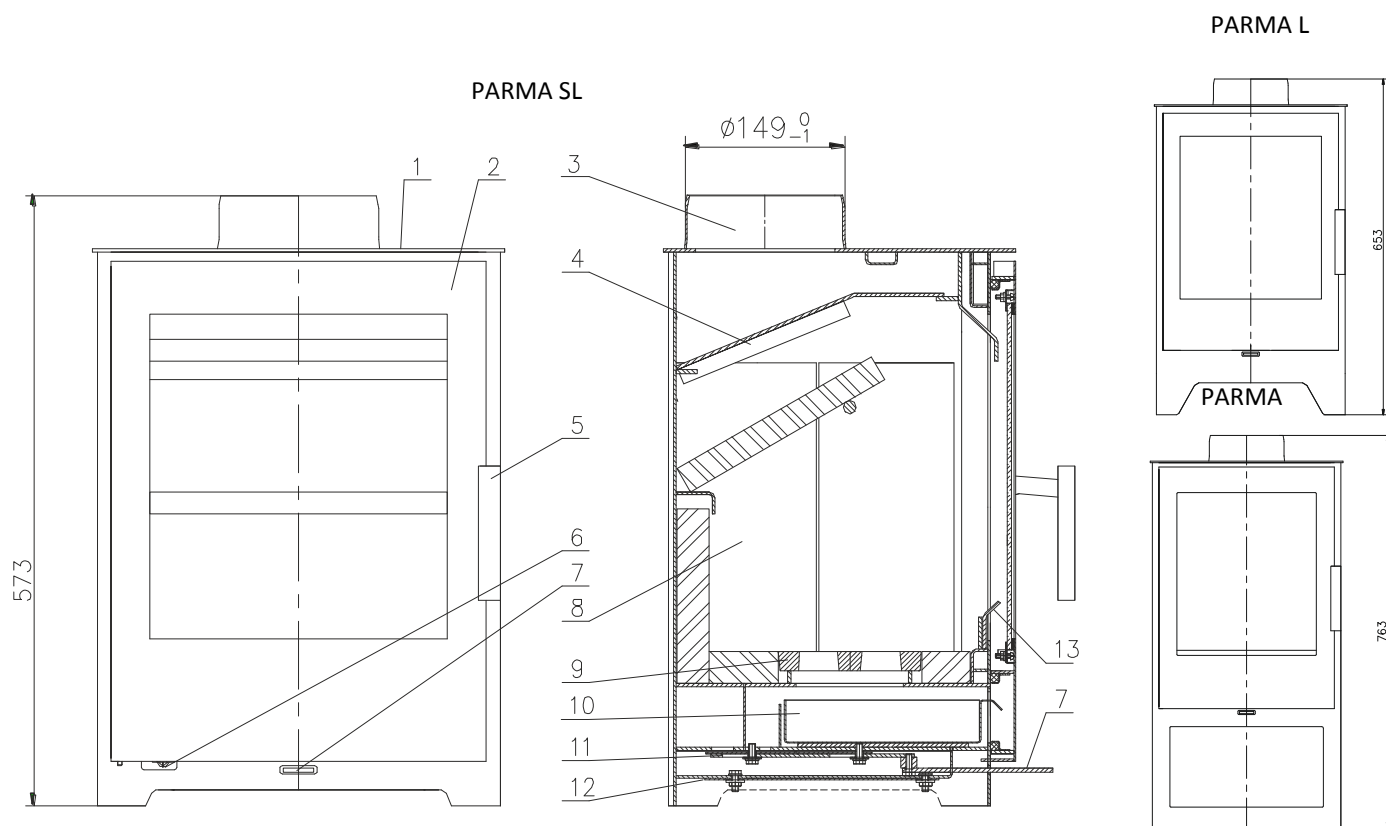

Фиг. 1.

1.Плот; 2.Врата огнева; 3.Тяло; 4.Екран горен; 5. Екран среден 6.Тухла горна; 7.Регулатор за въздух; 8.Екран заден;
9.Комплект тухли(фиг. 6) 10.Скара чугунена; 11.Екран долен; 12.Пепелник; 13.Дръжка; 14.Екран за вторичен въздух;
15.Димоотвод.

QR код за достъп до задължителната информация за продукта на свободно достъпния уебсайт на производителя.

-Декларация за експлоатационни показатели
-ЕО Декларация за съответствие
-Техническа документация
-Етикет за енергийна ефективност
-Продуктов фиш
-Инструкция за монтаж и експлоатация



PARMA SL



PARMA L



PARMA



Камината е произведена и изпитана в съответствие с изискванията на стандарт БДС EN 16510-2-1:2023

ТЕХНИЧЕСКИ ЛИСТ С ДАННИ
за камина **PARMA SL, PARMA L, PARMA**

съгласно Таблица 22 (БДС EN 16510-1:2023)

Параметър при 13%O ₂	Единица	Обяснение	Стойност при гориво дърва
P _{nom}	kW	Номинална топлинна мощност или диапазон от мощности (в зависимост от видовете гориво)	5,2
η _{nom}	%	Ефективност на уреда при номинална топлинна мощност	≥75
η _s	%	Сезонна енергийна ефективност на уреда при номинална топлинна мощност	≥ 65
EEI	-	Индекс на енергийна ефективност	119
CO _{nom}	mg/m ³	Емисии на CO при 13 % съдържание на кислород при номинална мощност	≤ 1500
NO _{x, nom}	mg/m ³	Емисии на NO _x при 13 % съдържание на кислород при номинална мощност	≤ 200
OGC _{nom}	mg/m ³	Емисии на OGC при 13 % съдържание на кислород при номинална мощност	≤ 120
PM _{nom}	mg/m ³	Емисии на прахови частици при 13 % съдържание на кислород при номинална топлинна мощност	≤ 40
p _{nom}	Pa	Минимална тяга при номинална мощност	11
T _{snom}	°C	Температура на димните газове на изхода на уреда при номинална топлинна мощност	164
T _{class}	-	Обозначение на комина според съответния стандарт за комин	T400G
Φ _{f,g nom}	g/s	Масов поток на димните газове при номинална топлинна мощност	3.9
CON или INT	-	Индикация дали уредът може да работи непрекъснато (CON); Индикация дали уредът може да работи с прекъсвания (INT)	INT
d _{out}	mm	Диаметърът на изхода на димните газове	150
m _{chim}	kg	Максимално натоварване на комина, което може да понесе уредът	20
d _R	mm	Минимални разстояния от задната страна на уреда до горивен материал	400
d _S	mm	Минимални разстояния от страничните страни на уреда до горивен материал	500
d _C	mm	Минимални разстояния от горната страна до горивен материал на тавана	800
d _P	mm	Минимални разстояния отпред до горивен материал	1100
d _F	mm	Минимални разстояния до горивен материал на пода пред уреда	600
d _L	mm	Минимални разстояния до горивен материал в страничната предна страна	800
	-	„Прочетете и следвайте инструкциите за работа на потребителя“.	

Параметри	Единица	Обяснение	Parma SL	Parma L	Parma
m	kg	Маса на уреда	39	40	44
L, H, W	cm	Общи размери на уреда (дължина, височина, ширина)	38 / 57 / 38	38 / 65 / 38	38 / 76 / 38
d _B	mm	Минималните разстояния на дъното (без краката) до горим материал	40		0
d _{non}	mm	Минималното разстояние до незапалими стени	200		200

Схема за разстоянията, на които се монтира камината, с цел предпазване от пожар:

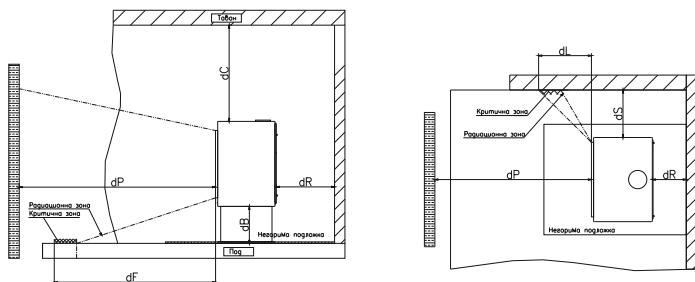

Фиг. 2.

Монтаж и експлоатация.



Обичайните изисквания към експлоатацията на камината са посочени в т.2 и т.3 от Инструкцията. Когато се използва топлоустойчива поставка, с цел предпазване от пожар, тя трябва да се подава 50 см –отпред и 30 см -странично, измерено от вратата на камината. При наличие на лесно запалими материали и конструкции камината трябва да отстои от тях на 80 см или да има негорим екран.

• Коминът , към който се свързва камината трябва да бъде добре изолиран и подходящ за температура на димните газове минимум 400 °С, с минимален диаметър $\varnothing 150$ мм или със светло сечение минимум 200 см². Клас на пожарна безопасност на комина-Т400G.

• Камината не трябва да се свързва в общ комин, когато към него има включен котел за парно отопление.

• На Вашата камина ако е монтирана пружина за самозатваряне на огневата врата, то камината може да работи в общ комин. Наличието на такава пружина е записано на опаковъчния етикет, а и Вие може да я видите монтирана на огневата врата.

Управление на горивния процес:



Преди първото запалване на камината трябва да сте се запознали с функцията на всички органи за управление.

Въздухът необходим за процеса на горене се регулира чрез дръжка (фиг. 1, поз.7) . С плавно предвижване навън на регулатора от положение 0 към положение max (фиг.3) се увеличава притока на въздух в горивната камера и съответно се увеличава и интензивността на горене.

Първичният въздух е необходим за по-бързото разпалване на огъня. Той преминава през отвор зад пепелника , под скарата и постъпва в горивната камера. Пепелникът не трябва да се запълва изцяло с пепел, за да може първичният въздух да навлиза без проблеми в горивната камера. Необходимо е той да бъде редовно почистван. **Пепелникът да се изважда за почистване само в изстинало състояние.**

Вторичният въздух преминава над екрана (фиг.1, поз.14) в горната част на врата огнева (фиг.1, поз. 2) и пред стъклото. Той обезпечава огъня с необходимия за горенето кислород и спомага за по-доброто изгаряне на горивото, повишава коефициента на полезно действие и възпрепятства отлагането на сажди върху стъклото, комина и отделянето на вредни емисии в атмосферата.

Тъй като мощността на Вашия отоплителен уред зависи и от височината на комина, точното регулиране на подаването на необходимия за процеса на горене въздух се установява от опит.

Първоначално запалване.

При първото запалване на отоплителния уред обърнете внимание на следното:

- Извадете всички допълнителни принадлежности от пепелника.
- Регулаторът за първичен и вторичен въздух трябва да бъде отворен (максимално изтеглен напред).
- Преди първоначално палене, отлепете цветния етикет за енергийна ефективност от стъклото на камината.
- Първото запалване трябва да протече бавно и спокойно, с малко количество съчки и хартия
- **Само при първото запалване е необходимо вратата на горивната камера да бъде леко отворена, за да се предотврати залепването на уплътнението на вратата към боята.**

Палене при експлоатация.

Вашият отоплителен уред е конструиран и предназначен за периодичен режим на горене.

При всяко запалване трябва да се извършва следното:

- Регулаторът за първичен и вторичен въздух трябва да бъде отворен (максимално изтеглен напред).
- Поставят се основните горивни материали и разпалките, запалват се и се затваря вратата плътно.
- След изгаряне на разпалките, се изчаква няколко минути, за да се образува жаравя, след което се групира към средата и се поставят от две до три дървени трупчета отгоре.
- След като дървата се разпалят добре, желаната топлинна мощност се постига с регулиране количеството на въздуха за горене.

Схема за управление на горивния процес

Фиг.3

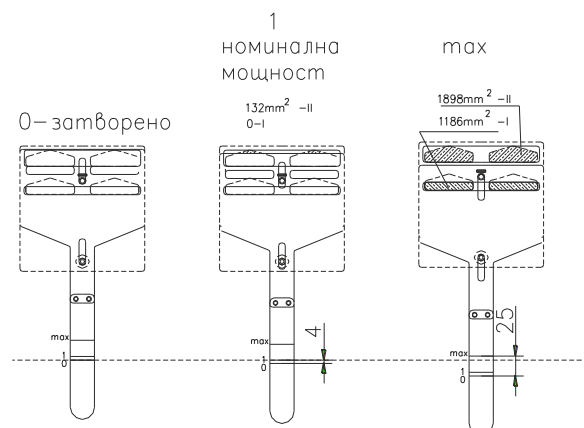

Количество гориво и период за презареждане

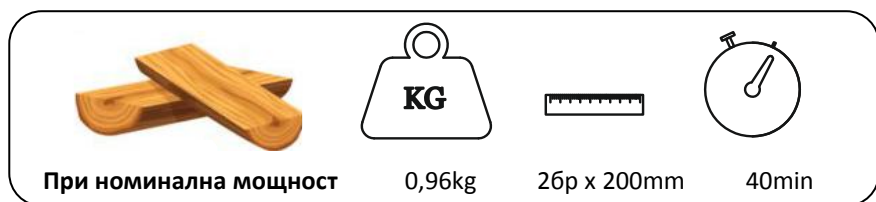

Фиг.4.



Фиг.5.

- Максимално допустима височина на поставеното гориво в горивната камера е 150mm.(Фиг.5).
- При поставяне на по-голямо количество гориво от максимално допустимото, има опасност от прегряване, непредвидими деформации и влошаване външния вид на камината.



Резервни части.

Разгънатата схема на използваните тухли и скара

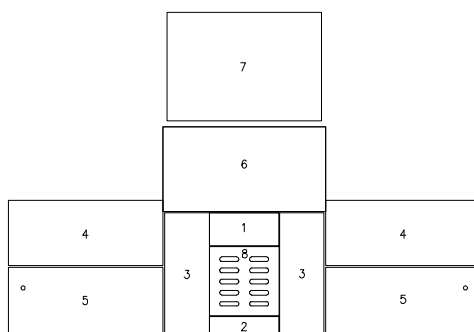

Фиг. 6

N	Наименование	Размер / Номер	Материал	Брой
1	Тухла	30 x 64 x 135	Шамот	1
2	Тухла	30 x 40 x 135	Шамот	1
3	Тухла	30 x 86 x 240	Шамот	2
4	Тухла странична	25 x 126 x 300	Вермикулит	2
5	Тухла странична	196.00.00.26	Вермикулит	2
6	Тухла задна	25 x 164 x 315	Вермикулит	1
7	Тухла горна	25 x 210 x 300	Вермикулит	1
8	Скара	715.00.00.38	Чугун	1
9	Стъкло керамично	4 x 295 x 325		1
10	Дръжка			1
11	Уплътнение за врата	Въже ф12		1
12	Уплътнение за стъкло	Лента 10x2		1

Табл. 2.